

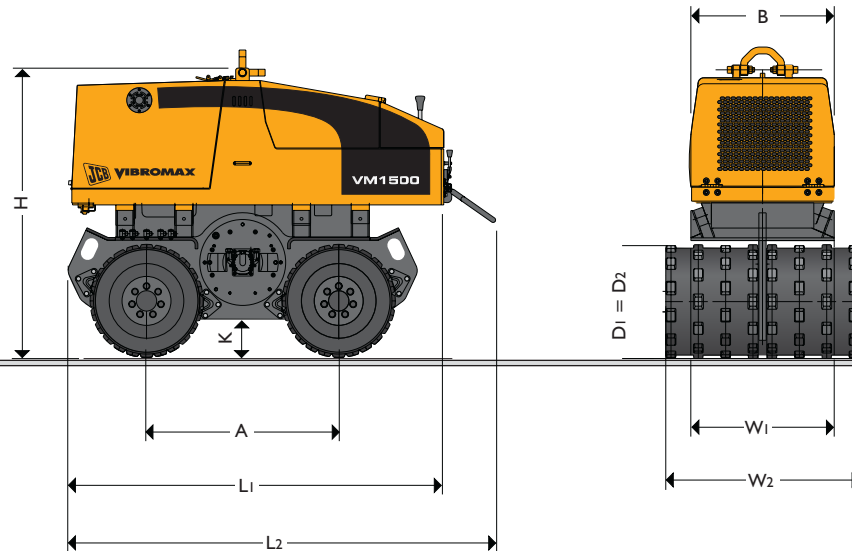

## JCB VIBROMAX – VERDICHTUNGSMASCHINEN MEHRZWECKVERDICHTER / GRABENWALZE VM1500



BANDAGENBREITE: 850mm / 630mm  
BETRIEBSGEWICHT: 1500kg



### ABMESSUNGEN

Alle Maße in mm		
A	Achsabstand	850
B	Breite Maschinenrahmen	630
$D_1 = D_2$	Durchmesse Bandage	500
H	Höhe bis Mitte Aufhängeöse	1280
K	Bodenfreiheit	170
L1	Rahmenlänge	1650
L2	Gesamtlänge mit Sicherheitsbügel	1870
W1	Bandagenbreite wahlweise	630
W2	Bandagenbreite wahlweise	850

### BETRIEBSDATEN

Betriebsgewicht (CECE)	kg	1500
Lineare Belastung vorn / hinten	kg	750 / 750
Frequenz	Hz	31
Amplitude	mm	2,4
Zentrifugalkraft	kN	84
Verdichtungstiefe	cm	80
Arbeitsgeschwindigkeit vorwärts / rückwärts 1. Gang	km/h	0-1,1
Transportgeschwindigkeit vorwärts / rückwärts 2. Gang	km/h	0-2,5
Steigfähigkeit mit Vibration / ohne Vibration	Grad (%)	24 (45) / 29 (55)



## JCB VIBROMAX – VERDICHTUNGSMASCHINEN MEHRZWECKVERDICHTER / GRABENWALZE VM1500



### MOTOR

Dreizylinder, wassergekühlter Dieselmotor.

Hersteller		Kubota
Modell		D1005-BB-EC
Hubvolumen	cm <sup>3</sup>	1000
Leistung nach – DIN 6271	kW / PS	16.8 / 22.8
Drehzahl	U / min	3000
Startvorrichtung		Elektrischer Starter
Luftfilter		Trockenluftfilter
Kraftstofffilter		Patrone
Verbrauch	Liter / Std	2.57

### FAHRANTRIEB

Hydrostatisch, an allen vier Bandagen .

### VIBRATIONSANTRIEB

Hydrostatisch.

### VIBRATOR

Einwellenerreger mit reversierbarer Drehrichtung.

### LENKSYSTEM

Bandagen gegenläufig steuerbar.

### BREMSSYSTEM

**Betriebsbremse:** Hydrostatische Betriebsbremse.

**Parkbremse:** Hydrostatisch lösende, mehrfach Lamellenbremse an Bandagen.

### ELEKTRISCHE EINRICHTUNG

Volt	V	12
Batterie-Kapazität	Ah	66
Generator	V(A)	14 (40 maximum)

### FÜLLMENGEN

Diesel	Liter	22
Motoröl	Liter	4
Vibrator	Liter	0.5
Hydrauliköl	Liter	70

### ANZEIGEN UND SCHALTER

Ladekontrolle, Betriebsstundenzähler, Öldruckkontrolle, Motortemperatur, Vorglühanzeige, Vibrationsschalter vor / rück.



JCB Vibromax GmbH, Postfach 230149, 40087 Düsseldorf, Germany, Erkrather Straße 343, Tel: +49 (0) 2 11 - 9 86 63. Fax: +49 (0) 2 11 - 9 86 65 55. Web: <http://www.vibromax.de>

JCB Vibromax America Inc, 2823 Carlisle-Avenue, Racine, WI, 53404, USA. Tel: +1 262-637-8111. Fax: +1 262-637-8211.

JCB Vibromax Singapore, Representative Office, 72 Pasir Ris Heights, Singapore 519279. Tel: +65 6583 8297. Tel: +65 6583 8301.

JCB Vibromax reserviert sich das Recht, Spezifikationen ohne Ankündigung zu ändern. Einige Darstellungen können Optionen zeigen. Das JCB Logo ist eine registrierte Handelsmarke der J C Bamford Excavators Ltd.

JCB hilft die Umwelt zu schützen.  
Dieses Papier ist ohne Verwendung von Chlor  
im Bleichungsprozess hergestellt worden.



9999/5141G 02/06 Issue 2

Ein Produkt  
qualifizierter  
Arbeit